

BRASTEMP

Cooktop **BDK75/BDK60/BDA61**

Autênticos. Assim devem ser os melhores momentos da vida. A Brastemp também acredita que você deve decidir quando e como vivê-los. Por isso, empenha-se em desenvolver produtos que superem expectativas em qualidade, inovação, segurança e conforto à sua família.

Siga corretamente as instruções contidas neste manual e aproveite o máximo do seu novo produto.

A Brastemp está à sua disposição para esclarecer qualquer dúvida, bem como para ouvir sua crítica ou sugestão.

BRASTEMP
seja autêntico

sumário

<input type="checkbox"/>	1. Itens de segurança	04
<input type="checkbox"/>	2. Instalando seu Cooktop	06
<input type="checkbox"/>	2.1 Distância e medidas de instalação	07
<input type="checkbox"/>	2.2 Instalação	08
<input type="checkbox"/>	2.3 Conexão de gás	08
<input type="checkbox"/>	2.4 Condições para instalação elétrica	09
<input type="checkbox"/>	2.5 Instalação do Cooktop no nicho	10
<input type="checkbox"/>	3. Conhecendo o seu Cooktop	11
<input type="checkbox"/>	3.1 Descrição e símbolos dos produtos	11
<input type="checkbox"/>	3.2 Símbolos de controle	12
<input type="checkbox"/>	3.3 Grades removíveis (Trempes)	12
<input type="checkbox"/>	4. Usando seu Cooktop	14
<input type="checkbox"/>	4.1 Ligando o Cooktop	14
<input type="checkbox"/>	4.2 Dicas de uso	14
<input type="checkbox"/>	5. Limpeza e manutenção	15
<input type="checkbox"/>	6. Como resolver problemas	16
<input type="checkbox"/>	7. Características técnicas	17
<input type="checkbox"/>	8. Questões ambientais	18
<input type="checkbox"/>	9. Fale com a Brastemp	18
<input type="checkbox"/>	10. Termo de garantia	19

NOTA: Todas as imagens contidas neste manual são meramente ilustrativas.

1. Segurança.....

Instruções importantes de segurança

A sua segurança e a de terceiros é muito importante.

Este manual e o seu produto têm muitas mensagens importantes de segurança. Sempre leia e siga as mensagens de segurança.



Este é o símbolo de alerta de segurança.

Este símbolo alerta sobre situações que podem trazer riscos à sua vida, ferimentos a você ou a terceiros.

Todas as mensagens de segurança virão após o símbolo de alerta de segurança e a palavra "PERIGO" ou "ADVERTÊNCIA".

Estas palavras significam:



PERIGO

Existe risco de você perder a vida ou de ocorrerem danos graves, se as instruções não forem seguidas imediatamente.



ADVERTÊNCIA

Existe risco de você perder a vida ou de ocorrerem danos graves, se as instruções não forem seguidas.

Todas as mensagens de segurança mencionam qual é o risco em potencial, como reduzir a chance de se ferir e o que pode acontecer se as instruções não forem seguidas.

Itens de segurança

- Utilize sempre mangueiras e reguladores de pressão certificados pelo INMETRO. Verifique as validades das mangueiras e reguladores de pressão e substitua-os, se necessário. Fixe e aperte adequadamente todas as conexões de gás durante a instalação. Instale o Cooktop de acordo com as especificações descritas no manual de instruções. Não seguir estas instruções pode causar explosão, incêndio ou possíveis danos à integridade física das pessoas.
- Retire o plugue da tomada antes de efetuar qualquer manutenção no produto. Recoloque todos os componentes antes de ligar o produto.
- Não remova o fio terra. Não use adaptadores ou T's.
- Não use extensão elétrica.
- Não seguir estas instruções pode trazer risco de vida, incêndio ou choque elétrico.
- Se o cabo de alimentação estiver danificado, ele deve ser substituído pela Rede de Serviços Brastemp, a fim de evitar riscos.

Dicas importantes

- Antes de iniciar a instalação, certifique-se de que todos os botões/registros estejam na posição fechado.
- Instale e posicione o Cooktop estritamente de acordo com as instruções contidas neste manual de usuário.
- Atenção ao retirar o produto da embalagem, apóie-o cuidadosamente em uma superfície.
- Seu Cooktop deve ser instalado em um local arejado, livre de correntes de ar que apaguem as chamas.
- A instalação da rede de gás deve ser feita por um técnico qualificado.
- O posicionamento incorreto das trempes (grades) pode arranhar o Cooktop e gerar instabilidade das painéis durante o uso. Para evitar isso, certifique-se de que as trempes (grades) estão posicionadas corretamente e os pés de borracha na parte inferior estejam fixados.
- Certifique-se de que os fios elétricos de outros aparelhos, próximos do Cooktop, não entrem em contato com peças quentes.
- Não utilize painéis com fundos arredondados.
- Só use utensílios com cabos ou alças secas. Cabos molhados ou úmidos, em superfícies quentes, podem provocar queimaduras causadas por vapor. Não deixe que as alças ou cabos dos utensílios entrem em contato com os queimadores que estejam quentes.
- Não use artigos de vestuário frouxos ou dependurados, quando estiver usando o Cooktop, nem toalhas ou panos grandes de cozinha, para segurar os cabos ou as alças dos utensílios.
- Não armazene álcool, produtos de limpeza ou qualquer outro líquido ou vapor inflamável próximo deste Cooktop.
- Durante o uso do Cooktop, algumas partes podem esquentar.
- **ATENÇÃO** - Se a superfície estiver danificada, desligue o aparelho para evitar a possibilidade de choque elétrico.
- Crianças, animais e inflamáveis (plástico, papel, embalagem plástica, pano de prato etc.) devem ser mantidos afastados do Cooktop.
- Seu Cooktop Brastemp não deve ser usado por crianças ou pessoas não-capacitadas para operá-lo corretamente.
- Certifique-se de que as grades do seu Cooktop (trempes) e os queimadores estejam corretamente encaixados.
- Seu Cooktop Brastemp é destinado exclusivamente para uso doméstico.
- Nunca utilize dois queimadores para aquecer uma panela ou recipiente grande.
- Após utilizar o Cooktop, verifique se os manípulos estão desligados.
- Não pendurar panos, roupas e similares próximo ao produto.
- Em caso de queda ou impacto com o produto, não utilize o produto e chame a Rede de Serviços Brastemp.

- Não conserte ou substitua qualquer peça do Cooktop, a não ser que seja especificamente recomendado neste manual. Todos os demais serviços de manutenção devem ser executados por um técnico da Rede de Serviços Brastemp, e serão cobrados após o período de garantia.

IMPORTANTE

Ao sentir cheiro de gás dentro de casa, tome as seguintes providências:

- Feche o registro de gás da casa.
- Abra todas as janelas e portas para ventilar o ambiente.
- Não acenda qualquer tipo de chama ou faísca.
- Não acenda as luzes nem outro aparelho elétrico (exemplo: ventilador, exaustor).
- Caso você não identifique o problema, contate a Rede de Serviços Brastemp ou, se o gás é fornecido pela rede pública, chame a companhia de gás do seu Estado.

2. Instalando seu Cooktop.....

É importante que a primeira instalação do seu Cooktop seja feita pela **Rede de Serviços Brastemp**, pois isso vai garantir uma instalação perfeita e o seu bom funcionamento. **A primeira instalação do produto é gratuita, exceto para o modelo BDA61A.** Verifique a relação no folheto anexo.

Antes de ligar para a Rede de Serviços Brastemp:

- Confira na etiqueta de identificação, localizada na parte traseira do Cooktop:
 - o modelo.
 - o número de série.

Verifique:

- a nota fiscal da loja, onde adquiriu o produto.
- qual a Rede de Serviços Brastemp mais próximo da sua residência (veja a relação da Rede de Serviços Brastemp em folheto anexo).
- se a sua residência possui todas as condições necessárias para a instalação.
- se é preciso encomendar peças necessárias para a instalação.
- se é necessário solicitar a conversão do Cooktop para gás natural, pois o produto sai de fábrica para uso em GLP.
- se for instalar seu Cooktop com gás GLP encanado, verifique se a sua residência possui um registro de parede, exclusivo para Cooktop e em boas condições.
- a tomada, na qual será ligado o seu Cooktop, deve estar fora do nicho e estar distante da fonte de aquecimento.

- o fio elétrico nunca deve cruzar a traseira do Cooktop e o plugue de fábrica deve ser mantido.

Se necessário:

- encomende as peças necessárias para a instalação.
- solicite a conversão do Cooktop para gás natural, pois o produto sai de fábrica para uso em GLP. Somente a primeira conversão é gratuita, desde que seja realizada no período de garantia.

2.1. Distâncias e medidas de instalação

Se uma coifa for instalada sobre o Cooktop, leia as instruções da coifa e observe as distâncias recomendadas para instalação, respeitando sempre as distâncias mínimas, indicadas nas figuras ao lado.

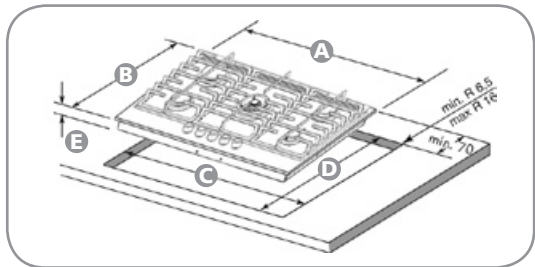

Dimensões para a instalação (mm)

Modelo/ dimensão	BDK 75A	BDK 60A	BDA 61A
A	730	590	580
B	510	510	500
C	700	560	560
D	480	480	480
E	38	38	41
F	730	590	580
G	400	400	400
H	750	750	750

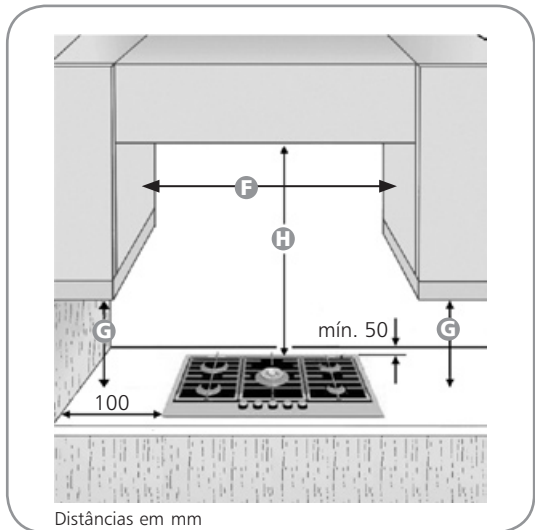

2.2. Instalação

Este produto pode ser instalado em uma bancada de 20 mm a 40 mm de espessura. Caso não haja um forno instalado sob o Cooktop, um painel deve ser colocado sob o mesmo para evitar danos e proteger o móvel.

O painel deve cobrir o lado inferior do Cooktop e deve ser posicionado de modo que uma abertura de ao menos 20 mm, entre o painel e lado inferior do Cooktop, seja mantida, e um máximo 150 mm sob a superfície da bancada.

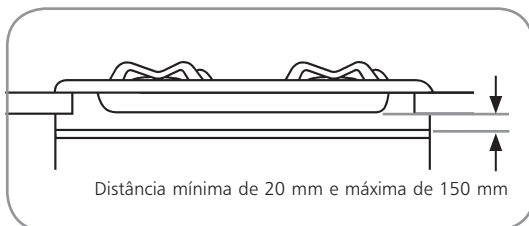

Este Cooktop foi projetado para funcionar adequadamente com qualquer tipo de forno da linha Brastemp. Não se recomenda a instalação conjunta com produtos de outros fabricantes.

Antes da instalação, certifique-se de que:

- O produto sai de fábrica ajustado para uso com gás GLP. Verifique se o tipo e pressão de gás, disponíveis na sua residência, estão de acordo com o especificado na etiqueta de identificação do produto.
- Os revestimentos das paredes dos móveis ou aparelhos adjacentes ao Cooktop devem resistir ao calor.
- Instale os pontos de gás de forma a facilitar as conexões e as inspeções do local. A mangueira não pode ser estrangulada ou dobrada e deve estar em um local de fácil acesso.
- Instale o Cooktop de forma que o plugue esteja acessível após a instalação.

2.3. Conexão de gás

⚠ ADVERTÊNCIA



Risco de Incêndio

- Utilize sempre mangueiras e reguladores de pressão certificados pelo INMETRO.
- Verifique as validades das mangueiras e reguladores de pressão e substitua-os se necessário.
- Fixe e aperte adequadamente todas as conexões de gás durante a instalação.
- Instale o Cooktop de acordo com as especificações descritas neste manual.
- Não seguir estas instruções pode causar explosão, incêndio ou possíveis danos à integridade física das pessoas.

A conexão do Cooktop à tubulação ou botijão de gás deve ser feita utilizando as conexões necessárias, considerando que a entrada de gás do Cooktop é rosca macho 1/2". A mangueira flexível utilizada deve ser do tipo metálica. A mangueira flexível e as conexões necessárias não acompanham o produto, podendo ser fornecidas pela Rede de Serviços Brastemp.

Se a instalação for feita com botijão de gás, além das peças citadas acima, você ainda vai precisar de um regulador de pressão de gás, conforme NBR 8473. Observe a data de fabricação (validade 5 anos). Caso você não disponha deste regulador, poderá adquiri-lo na Rede de Serviços Brastemp mais próximo.

Após a instalação:

- Verifique se há vazamento de gás, colocando um pouco de espuma de sabão em todas as conexões que foram manuseadas.
- Se houver formação de bolhas, refaça a operação ou consulte Rede de Serviços Brastemp.

Adaptação a um tipo de fornecimento de gás diferente

Este produto sai de fábrica para uso com gás do tipo GLP. Para uso com GN (gás natural), a conversão deve ser feita pela Rede de Serviços Brastemp.

A primeira conversão é gratuita, desde que seja realizada no período de garantia.

2.4. Condições para instalação elétrica

⚠️ ADVERTÊNCIA	
	Risco de Choque Elétrico <ul style="list-style-type: none">• Desligue o disjuntor ou retire o plugue da tomada antes de efetuar qualquer manutenção no produto.• Recoloque todos os componentes antes de ligar o produto.• Não remova o fio de aterramento.• Ligue o fio de aterramento a um fio terra efetivo.• Não use adaptadores ou T's.• Não use extensões.• Não seguir estas instruções pode trazer risco de vida, incêndio ou choque elétrico.

A tensão no ponto de instalação deve ser de 220V.

IMPORTANTE:

- O aterramento da rede elétrica da sua residência deverá ser feito conforme norma NBR 5410 - seção aterramento. Na dúvida, consulte um electricista especializado.
- Não ligue o fio terra à rede elétrica, nem o prenda a torneiras, canos de gás, tubos de PVC etc. Em caso de dúvida, consulte um electricista especializado.
- Conecte o plugue do cabo de força na tomada e verifique se o abastecimento de gás está normal.

2.5. Instalação do Cooktop no nicho



1. Após limpar as superfícies e as bordas, coloque a vedação ao redor do Cooktop.
2. Posicione o Cooktop dentro do nicho de acordo com as dimensões indicadas na página 7 (seção “Distâncias e Medidas de Instalação”).

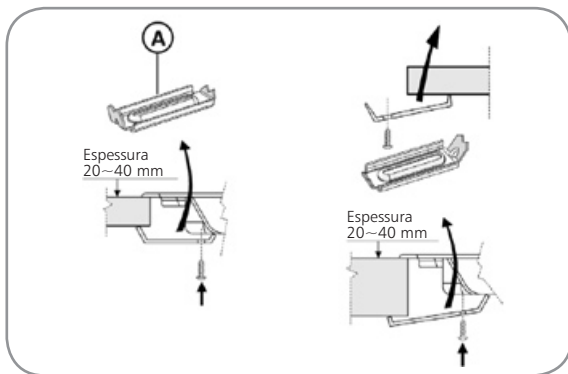

3. Use as varetas (A) fornecidas para fixar o Cooktop, prendendo-as nos parafusos apropriados, de acordo com a espessura.

3. Conhecendo seu Cooktop

3.1. Descrição e símbolos dos produtos

Modelo BDK75A

1. Botão controle queimador semi-rápido
2. Botão controle queimador rápido
3. Botão controle queimador 4 chamas
4. Botão controle queimador semi-rápido
5. Botão controle queimador auxiliar
6. Queimador auxiliar
7. Queimador semi-rápido
8. Grades removíveis
9. Queimador rápido
10. Queimador semi-rápido
11. Queimador 4 chamas

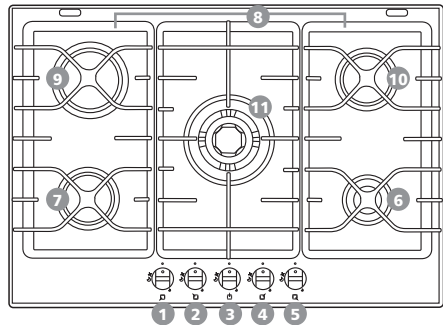

Modelo BDK60A

1. Botão controle queimador 4 chamas
2. Botão controle queimador semi-rápido
3. Botão controle queimador semi-rápido
4. Botão controle queimador auxiliar
5. Queimador auxiliar
6. Queimador 4 chamas
7. Queimador semi-rápido
8. Grades removíveis
9. Queimador semi-rápido

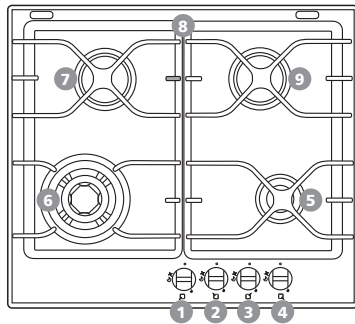

Modelo BDA61A

1. Botão controle queimador semi-rápido
2. Botão controle queimador semi-rápido
3. Botão controle queimador rápido
4. Botão controle queimador auxiliar
5. Queimador semi-rápido
6. Grades removíveis
7. Queimador semi-rápido
8. Queimador rápido
9. Queimador auxiliar

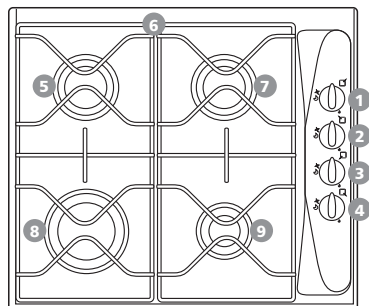

3.2. Símbolos de controle

Os botões de seu Cooktop possuem acendimento superautomático.

● Posição desligado

 Posição de chama máxima

 Posição de chama mínima

3.3. Grades removíveis (Trepes)

Os produtos possuem trepess (grades removíveis) individuais sendo:

Modelo BDK75

Composto por 2 tipos de trepess (grades removíveis):

- Uma direita/esquerda (2)
- Uma central (1)

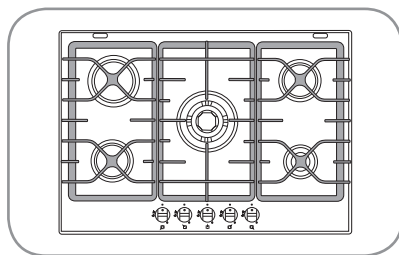

Modelo BDK60

Composto por 2 tipos de trepess (grades removíveis):

- Uma direita
- Uma esquerda

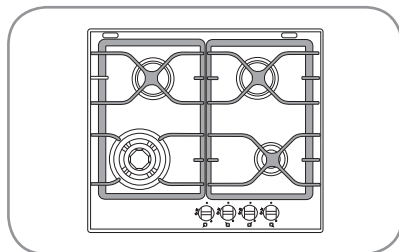

Ao montar as trepess certifique-se de que ela foi posicionada corretamente sobre a mesa e os queimadores.

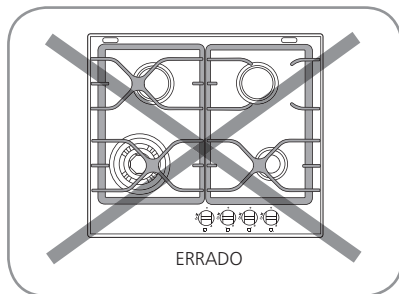

Modelo BDA61

Composto por 1 tipo de trempe (grade removível)

- Uma direita/esquerda

Ao montar as trempes verifique se elas foram posicionadas corretamente na mesa.

Apenas um dos lados da trempe possui pés de borracha **A**, certifique-se de que eles estejam bem fixados e acomodados de forma adequada na área frontal da mesa.

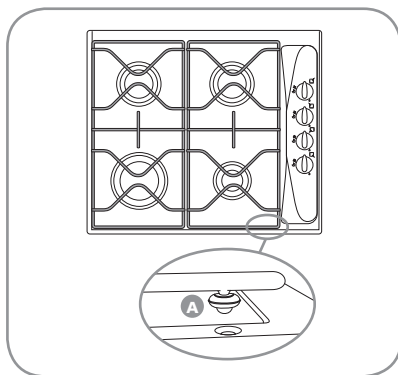

IMPORTANTE:

Garanta que, ao posicionar as trempes, as capas dos queimadores estejam niveladas, pois se estiverem desalinhadas, isto pode dificultar o acendimento.

Trempe para panela WOK (disponível para os modelos BDK75A e BDK60A)

Para apoio adequado de panelas tipo WOK, recomenda-se a utilização do acessório WOK. O acessório WOK possui quatro encaixes que devem coincidir com quatro pontos de apoio na trempe do queimador 4 chamas do seu Cooktop. O utensílio WOK deve estar bem acomodado entre os braços de apoio do acessório WOK. Caso isto não ocorra, não utilize o utensílio e o acessório.

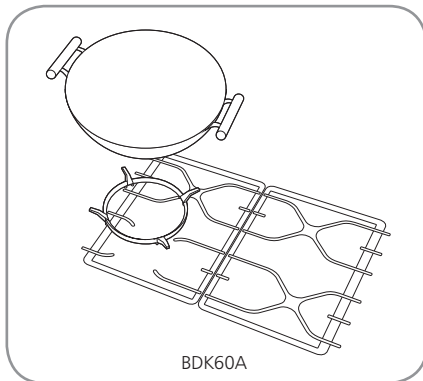
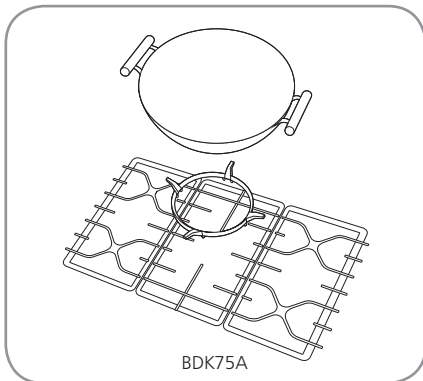

4. Usando seu Cooktop.....

4.1. Ligando o Cooktop

IMPORTANTE

Para os modelos BDK75 e BDK60, os queimadores possuem um sistema de segurança que interrompe o fluxo de gás, caso a chama se apague acidentalmente.

1. Gire o botão de controle correspondente no sentido anti-horário até que o indicador coincida com o símbolo de chama máxima.
2. Pressione o botão de controle para ligar o queimador e mantenha-o pressionado por um período de 3 a 5 segundos, até que a chama se estabilize.

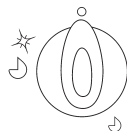

Se a chama não acender ou apagar, volte o botão para a posição fechado e espere pelo menos 1 minuto, para que o gás liberado se espalhe. Verifique se as peças do queimador estão ajustadas corretamente e reinicie o procedimento.



Em caso de falta de energia elétrica, você pode acender os queimadores normalmente usando fósforos.

4.2. Dicas de uso

Leia estas instruções para obter o melhor desempenho de seu Cooktop.

- Use panelas com um diâmetro adequado para o queimador (veja tabela ao lado).
- Use a quantidade apropriada de água para cozinhar os alimentos.
- Evite a perda desnecessária de água, usando a tampa.

Queimador	Diâmetro dos recipientes
4 chamas	de 24 a 26 cm
Rápido	de 24 a 26 cm
Semi-rápido	de 16 a 24 cm
Auxiliar	de 8 a 14 cm
4 chamas com acessório WOK	de 28 a 36 cm

IMPORTANTE

Utilize apenas panelas de fundo plano. Panelas com fundo arredondado não se apóiam adequadamente sobre as grades.



ERRADO



ERRADO



CERTO

- Não use panelas que excedam o tamanho máximo do Cooktop.
- Tome muito cuidado, especialmente quando a mesa estiver sem os queimadores. Não deixe cair fiapos ou detritos no sistema de gás, pois pode desregular a chama ou causar entupimento na saída de gás.
- Nunca mergulhe em água fria as peças dos queimadores ainda quentes, pois podem ser danificados pelo choque térmico.
- Nunca jogue os queimadores na pia, pois o impacto pode causar deformações.

Jamais utilize:

- Aquecedores como redes metálicas ou outros.
- Dois queimadores, simultaneamente, com apenas um recipiente.

IMPORTANTE

Cuidado ao posicionar ou movimentar as trempes sobre a mesa de inox, para evitar impactos ou arranhões.

5. Limpeza e manutenção

- Sempre desconecte o Cooktop da tomada elétrica e espere que esfrie antes de limpar ou fazer a manutenção.
- Para manter o Cooktop em boas condições, conserve-o limpo, removendo restos de alimentos antes do uso.
- Não use produtos abrasivos ou corrosivos, produtos à base de cloro ou esponjas de aço.
- Não use vapor para limpeza.
- Não use produtos inflamáveis.
- Não deixe produtos ácidos ou alcalinos como vinagre, mostarda, sal, açúcar ou suco de limão sobre a mesa de inox.

Cuidado e manutenção dos componentes do Cooktop

As trempes (grades), capas e queimadores, devem ser removidos para uma limpeza adequada.

1. Lave cuidadosamente com esponja macia, água e detergente neutro, removendo qualquer tipo de sujeira impregnada e certifique-se de que as aberturas do queimador não estejam obstruídas.
2. Enxágüe e seque.
3. Recoloque os queimadores e capas.
4. Verifique se, ao posicionar as trempes (grades), elas estão centralizadas com relação ao queimador.

NOTA: ao limpar o Cooktop, caso exista acúmulo de sujeira nos acendedores eletrônicos e nos sensores de chama, limpe-os cuidadosamente com um pano úmido.

6. Como resolver problemas



Ocorrência:	Verifique:
O queimador não acende ou a chama está instável.	<ul style="list-style-type: none">• Houve interrupção do gás ou eletricidade ou o botão de controle encontra-se na posição apropriada?• Houve corte no fornecimento de gás?• As aberturas do queimador estão bloqueadas?• Há sujeira na extremidade do acendedor eletrônico?• Todas as peças do queimador estão posicionadas corretamente?
A chama não permanece estável.	<ul style="list-style-type: none">• O botão foi girado e pressionado corretamente ao ligar o queimador, durante o tempo necessário para ativar o dispositivo de segurança?• As aberturas do queimador não estão bloqueadas?• Há sujeira na extremidade do sensor da chama?
Os recipientes estão instáveis.	<ul style="list-style-type: none">• O fundo do recipiente é plano?• O recipiente está centralizado com relação ao queimador?• As trepes estão posicionadas corretamente e os pés de borracha estão todos bem encaixados?
Mesa de inox com amarelamento (somente para modelos BDK75A e BDK60A)	<ul style="list-style-type: none">• Limpe a mesa de inox com o Restaurador para Aço Inox, seguindo as instruções fornecidas pelo fabricante no rótulo do produto. CONSERVE FORA DO ALCANCE DAS CRIANÇAS E DOS ANIMAIS DOMÉSTICOS.

Caso os problemas persistam, após as verificações sugeridas, entre em contato com a Rede de Serviços Brastemp.



7. Características técnicas

	BDK75A	BDK60A	BDA61A
Dimensões Externas do Produto (altura x largura x comprimento) em mm:	38x730x510	38x590x510	41x580x500
Dimensões do Produto Embalado (altura x largura x comprimento) em mm:	185x810x560	190x660x570	160x670x590
Peso Líquido (kg)	14,2	10,5	7,5
Peso do Produto Embalado (kg)	15,3	11,3	8
Tensão de Entrada (V)	220	220	220
Frequência (Hz)	60	60	60
Potência Elétrica Nominal (W)	0,6	0,6	0,6

Tabela de injetores

Modelo	Tipo de Gás	Tipo de Queimador	Diâmetro Injetor (mm)	Potência Nominal (kW)	Potência Nominal Total (kW)	Pressão de Gás
BDK75A	G20 (GN)	4 chamas	1,39	3,50	10,8	1,96 kPa
		rápido	1,28	3,00		
		semi-rápido	0,95	1,65		
		auxiliar	0,78	1,00		
BDK75A	G30 (GLP)	4 chamas	0,95	3,50	10,8	2,75 kPa
		rápido	0,87	3,00		
		semi-rápido	0,67	1,65		
		auxiliar	0,50	1,00		
BDK60A	G20 (GN)	4 chamas	1,39	3,50	7,8	1,96 kPa
		semi-rápido	0,95	1,65		
		auxiliar	0,78	1,00		
	G30 (GLP)	4 chamas	0,95	3,50	7,8	2,75 kPa
semi-rápido		0,67	1,65			
auxiliar		0,50	1,00			
BDA61A	G20 (GN)	rápido	1,15	3,00	7,3	1,96 kPa
		semi-rápido	0,98	1,65		
		auxiliar	0,72	1,00		
	G30 (GLP)	rápido	0,87	3,00	7,3	2,75 kPa
semi-rápido		0,65	1,65			
auxiliar		0,50	1,00			

8. Questões ambientais



Embalagem

A Brastemp procura, em seus novos projetos, usar embalagens cujas partes sejam de fácil separação, bem como de materiais recicláveis. Portanto, as peças das embalagens (calços de isopor, sacos plásticos e caixa de papelão) devem ter o seu descarte de maneira consciente, sendo destinados, preferencialmente, a recicladores.

Produto

Este produto foi construído com materiais que podem ser reciclados e/ou reutilizados. Então, ao se desfazer deste produto, procure companhias especializadas em desmontá-lo corretamente.

Descarte

Ao descartar este produto, no final de sua vida útil, solicitamos que seja observada a legislação local existente e vigente em sua região, fazendo o descarte da forma mais correta possível.

9. Fale com a Brastemp



Em caso de dúvidas ou de problemas no produto, entre em contato com a Central de Relacionamento Brastemp. Ao ligar, tenha em mãos o número do modelo e o número de série do seu produto. Ambos os números podem ser encontrados na etiqueta, que está localizada na parte inferior do Cooktop, em uma etiqueta com o logotipo da Brastemp.

Entre em contato com a Rede de Serviços Brastemp, através dos números de telefone abaixo:

- Ligue para:
- Capitais e Regiões Metropolitanas: 3003-0099
 - Demais Localidades: 0800 970 0999

Ou acesse o site: www.brastemp.com.br



Rede de Serviços

REDE DE SERVIÇOS BRASTEMP

- Mais de 3.000 técnicos treinados pela fábrica
- Peças originais
- Atendimento em horário comercial

10. Termo de garantia

O seu produto Brastemp é garantido contra defeitos de fabricação pelo prazo de 12 meses, contado a partir da data da emissão da Nota Fiscal ou da entrega do produto, ao primeiro adquirente, sendo:

- Os 03 (três) primeiros meses, - garantia legal;
- Os 09 (nove) últimos meses, - garantia especial, concedida pela **Whirlpool S.A.**;

A garantia compreende a substituição de peças e mão-de-obra no reparo de defeitos devidamente constatados, pelo fabricante ou pela Rede de Serviços Brastemp, como sendo de fabricação. Durante o período de vigência da garantia, o produto terá assistência técnica da Central de Relacionamento Brastemp. As garantias legal e/ou especial ficam automaticamente invalidadas se:

- O uso do produto não for exclusivamente doméstico;
- Não forem observadas as orientações e recomendações do **Manual do Consumidor** quanto a utilização do produto;

- Na instalação do produto não forem observadas as especificações e recomendações do **Manual do Consumidor** quanto às condições para instalação do produto, tais como, nivelamento do produto, adequação do local para instalação, tensão elétrica compatível com o produto, etc;
- Na instalação, as condições elétricas e/ou hidráulicas e/ou de gás não forem compatíveis com a recomendada no **Manual do Consumidor** do produto;
- Tenha ocorrido mau uso, uso inadequado ou se o produto tiver sofrido alterações ou modificações estéticas e/ou funcionais, bem como, tiver sido realizado conserto por pessoas ou entidades não credenciadas pela **Whirlpool S.A.**;
- Houver sinais de violação do produto, remoção e/ou adulteração do número de série ou da etiqueta de identificação do produto.

As garantias legal e/ou especial não cobrem:

- Despesas decorrentes e conseqüentes de instalação de peças e acessórios que não pertençam ao produto, mesmo aqueles comercializados pela **Whirlpool S.A.**, salvo os especificados para cada modelo no **Manual do Consumidor**;
- Despesas com mão-de-obra, materiais, peças e adaptações necessárias à preparação do local para instalação do produto, ou seja: rede elétrica, de gás ou hidráulica, alvenaria, aterramento, esgoto, etc;
- Falhas no funcionamento do produto decorrentes da falta de fornecimento ou problemas e/ou insuficiência no fornecimento de energia elétrica, água ou gás na residência, tais como: oscilações de energia elétrica superiores ao estabelecido no **Manual do Consumidor**, pressão de água insuficiente para o ideal funcionamento do produto;
- Serviços e/ou despesas de manutenção e/ou limpeza do produto;
- Falhas no funcionamento normal do produto decorrentes da falta de limpeza e excesso de resíduos, ou ainda,

decorrentes da existência de objetos em seu interior, estranhos ao seu funcionamento e finalidade de utilização;

- Produtos ou peças que tenham sido danificados em conseqüência de remoção, manuseio, quedas ou atos e efeitos decorrentes da natureza, tais como relâmpago, chuva, inundação, etc.;

A garantia especial não cobre:

- Deslocamentos para atendimentos de produtos instalados fora da área de cobertura da Rede de Serviços Brastemp, o qual poderá cobrar taxa de locomoção do técnico, previamente aprovada pelo consumidor;
- Peças sujeitas ao desgaste natural, descartáveis ou consumíveis, peças móveis ou removíveis em uso normal, tais como, lâmpadas, filtros, botões de comando, puxadores, bem como, a mão-de-obra utilizada na aplicação das peças e as conseqüências advindas dessas ocorrências.

Considerações Gerais:

A **Whirlpool S.A.** não autoriza nenhuma pessoa ou entidade a assumir em seu nome, qualquer

outra responsabilidade relativa à garantia de seus produtos além das aqui explicitadas.

A **Whirlpool S.A.** reserva-se o direito de alterar características gerais, técnicas e estéticas de seus produtos, sem aviso prévio.

Este Termo de Garantia é válido para produtos vendidos e instalados no território brasileiro.

Para a sua tranquilidade, preserve e mantenha este Manual com o Termo de Garantia e Nota Fiscal de Compra do produto sempre à mão.

Whirlpool S.A.
Unidade de
Eletrodomésticos

Atendimento ao Consumidor
Rua Olympia Semeraro nº 675
Jardim Santa Emília
CEP 04183-901 - São Paulo - SP
Caixa postal 5171
Capitais e regiões
metropolitanas: 3003 0099
Demais localidades:
0800 970 0999

BRASTEMP
seja autêntico

**Rede de Serviços
Brastemp**

**Endereço para correspondência:
Rua Olympia Semeraro, 675
Bairro: Jardim Santa Emilia
CEP: 04183-901 São Paulo / SP**