

LaFerrari

FXX K

Faixa etária: +3 anos

Peso Máximo Suportado: 30kg

ATENÇÃO!

- NÃO UTILIZAR ESTE BRINQUEDO ONDE TENHA TRÁFEGO DE VEÍCULOS.



Bandeirante

Estrada do Bandeirante, 1.401

CEP: 08536-440

Ferraz de Vasconcelos

São Paulo - BRASIL

C.N.P.J. 61.068.557/0005-82

www.brinquedosbandeirante.com.br



RECICLÁVEL



ATENÇÃO!

“NÃO RECOMENDÁVEL PARA CRIANÇAS MENORES DE 3 ANOS POR CONTER PARTES PEQUENAS QUE PODEM SER ENGOLIDAS.”

LER AS INSTRUÇÕES ANTES DO USO, SEGUI-LAS E MANTÊ-LAS COMO REFERÊNCIA. ESTE MANUAL É PARTE INTEGRANTE DO PRODUTO E CONTÉM SEU CERTIFICADO DE GARANTIA. GUARDAR PARA EVENTUAIS CONSULTAS

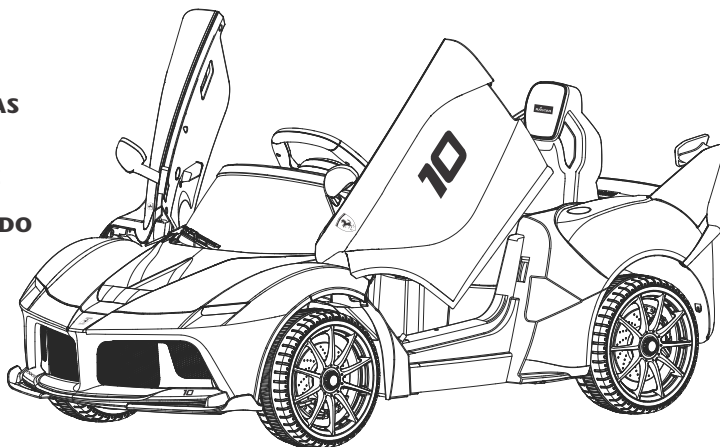

Fabricado na China
Importado e Distribuído por:
Brinquedos Bandeirante
Estrada do Bandeirante, 1.401
CEP: 08536-440
Ferraz de Vasconcelos
São Paulo - BRASIL
C.N.P.J. 61.068.557/0005-82

As cores podem variar.



SAC

SERVIÇO DE
ATENDIMENTO
AO CONSUMIDOR

TEL.: 0(xx)11 4674-7244

Horário de atendimento: de segunda a sexta-feira, das 08h00 às 17h00.

www.brinquedosbandeirante.com.br

(Seção: Fale Conosco)

Este equipamento não tem direito à proteção contra interferência prejudicial e não pode causar interferência em sistemas devidamente autorizados

Especificações técnicas do controle:

Modelo da placa: 06.01.000002

Frequência de operação: 2.4 GHz

Tipo de modulação: GFSK

RECOMENDAÇÕES DE UTILIZAÇÃO

- Mantenha peças pequenas e sacos plásticos fora do alcance das crianças;
- Nunca use perto de escadas, perto de piscinas ou locais com água;
- Não utilizar em vias públicas sem a supervisão de um adulto;
- Antes da utilização verifique possíveis folgas nas partes móveis e o aperto dos parafusos;
- A criança deve estar calçada (calçado fechado) para utilizar o produto;
- O produto foi projetado para suportar uma criança de cada vez;
- Não utilize o produto no escuro, pois a criança pode sofrer acidentes. Utilize-o somente durante o dia ou em um lugar bem iluminado;
- Não é recomendado utilizar o produto em áreas molhadas ou com inclinação maior que 15 graus;
- É proibido modificar o circuito elétrico ou adicionar outras peças;
- Verificar periodicamente os cabos e as conexões do produto;
- Não permita que as crianças toquem as rodas ou fiquem perto enquanto o produto estiver em movimento;
- A criança não deve estar próxima do brinquedo durante sua montagem;
- Nunca use o brinquedo até a bateria descarregar totalmente;
- Não utilize o produto na chuva. A água danificará o motor, o sistema elétrico e a bateria;
- Verificar se o produto está em condições seguras antes de utilizá-lo;
- Nunca deixe o produto exposto à chuva e/ou sol intenso;
- Nunca deixe a bateria descarregar totalmente, caso isso ocorra aplique uma carga completa de 8 a 10 horas;
- Não colocar frente ou ré sem parar totalmente o brinquedo, pois isso poderá **danificar o mecanismo**;
- Este brinquedo deve ser utilizado em superfície plana, nunca use em superfícies com terra, areia, água ou pedregulhos.

ATENÇÃO!

- ESTE PRODUTO DEVE SER MONTADO POR UM ADULTO, POR CONTER COMPONENTES DE MONTAGEM QUE ANTES DE MONTADOS APRESENTAM PERIGOS COMO BORDAS CORTANTES, PONTAS AGUDAS OU PARTES PEQUENAS;
- UTILIZAR SOB A SUPERVISÃO DE UM ADULTO;
- ESTE BRINQUEDO SÓ DEVE SER ENTREGUE À CRIANÇA APÓS TER SIDO MONTADO POR UM ADULTO.

ESPECIFICAÇÃO TÉCNICA

Idade sugerida: +3 anos;

Peso máximo suportado: 30 kg;

Dimensões do produto: 121,9X60,4X51,3cm;

Velocidade aproximada: 4 km/h;

Fusível (relé térmico): 40A;

Tempo de uso aproximado: 1 hora;

Carregador: 15V - 1000mAh;

Motor: 12V (2 motores);

Bateria: 12V 7AH (1 bateria);

Peso aproximado do produto: 19,20 Kg;

Bateria do controle remoto : 2x1.5V(AA);

Bateria do volante (não inclusa): 2x1.5V(AA);

Tempo de recarga: Primeira recarga 24 horas, demais de 8 a 10 horas;

Distância aproximada de acionamento via controle remoto: 5 metros.



ASSISTÊNCIA TÉCNICA

Para informações sobre a rede de assistência técnica, acessar: www.brinquedodosbandeirante.com.br ou ligar (11) 4674-7244.

A sua satisfação é a nossa maior alegria!

Acesse: www.pesquisabandeirante.com.br e responda a nossa pesquisa de satisfação. Sua avaliação em relação ao produto adquirido é muito importante e certamente contribuirá na evolução contínua dos nossos brinquedos cujo principal objetivo é a satisfação dos nossos pequenos usuários.

.....**MANUTENÇÃO E LIMPEZA**.....

- Sempre utilize óleos leves para lubrificar as partes móveis, como as rodas e conjunto de direção;
- Estacione o produto dentro de casa ou cubra-o com uma lona para protegê-lo em clima úmido;
- Recarregue a bateria após cada uso. Apenas um adulto pode manusear a bateria.
- Nunca lave o brinquedo com jato de água ou por imersão. Simplesmente use um pano úmido com sabão neutro;
- Não use produtos químicos como álcool e solventes;
- Antes de limpar o carregador de bateria, desconecte-o da tomada e do produto, limpe-o com um pano macio e seco;
- Para restaurar o brilho das partes plásticas, utilize um lustra-móveis sem cera. Não utilize cera automotiva. Não utilize limpadores abrasivos.

.....**GARANTIA GERAL**.....

Ao comprador original deste produto é conferida a garantia legal de 90 (noventa) dias prevista nos exatos termos do artigo 26 da Lei 8.078, de 11 de setembro de 1990, também conhecida como Código de Defesa do Consumidor, prazo esse que será contado a partir da data da compra exposta na Nota Fiscal de venda ao consumidor.

A garantia compreenderá a substituição do produto ou reparo de peças, à escolha da Brinquedos Bandeirante.

I - A garantia será invalidada se:

- I.1. o produto for utilizado de maneira irregular ou inadequada às especificações técnicas e às recomendações de uso deste manual;
- I.2. o produto tiver sido objeto de: mau uso, maus tratos, descuidos, inclusive quanto ao tipo/local de uso e/ou de armazenagem;
- I.3. o produto tiver sido submetido a consertos, sem o expresse conhecimento e consentimento da Brinquedos Bandeirante;
- I.4. o produto for utilizado comercialmente ou em uso coletivo;
- I.5. o produto tiver sido adquirido de exposição e/ou mostruário, no estado.

II - A garantia não cobre:

- II.1. peças e/ou componentes que tenham sido danificados em consequência de acidente de transporte, manuseio, amassamentos, inclusive aqueles resultantes de atos de efeitos e/ou por catástrofes da natureza;
- II.2. mau uso, golpes, choques, excesso de peso;
- II.3. os acessórios do produto, e/ou danos causados a estes;
- II.4. remoção e transporte do produto para consertos;
- II.5. atendimento domiciliar;
- II.6. montagem do produto por parte da Brinquedos Bandeirante ou de suas assistências técnicas (rede autorizada).

.....**OBSERVAÇÕES**.....

- Não será considerado vício e/ou defeito de fabricação o desgaste normal de peças, alterações nos tratamentos de pintura, zincagem etc.;
- O uso deste produto deve ser restrito à faixa etária e/ou à carga máxima indicada(s);
- Este produto não foi idealizado e/ou previsto para suportar exploração comercial e/ou uso coletivo;
- A Brinquedos Bandeirante não autoriza nenhuma pessoa física, jurídica ou entidade, a assumir, por conta própria, qualquer outra responsabilidade relativa à garantia deste produto, além daquelas aqui disciplinadas;
- A Brinquedos Bandeirante não autoriza, sob nenhuma hipótese, quaisquer alterações e/ou modificações deste produto;
- A Brinquedos Bandeirante se reserva o direito de colocar no mercado produto semelhante e/ou de melhor qualidade, a fim, de alterar as características gerais, técnicas e estéticas deste produto, sem prévio aviso;
- Para assegurar sua garantia, apresente a Nota Fiscal de compra.

MONTAGEM

Antes da montagem escolha um local onde tenha uma superfície **plana, forrada e firme**. Para a montagem do produto será necessário algumas ferramentas, as quais não estão incluídas no produto.

I - BATERIA E ASSENTO

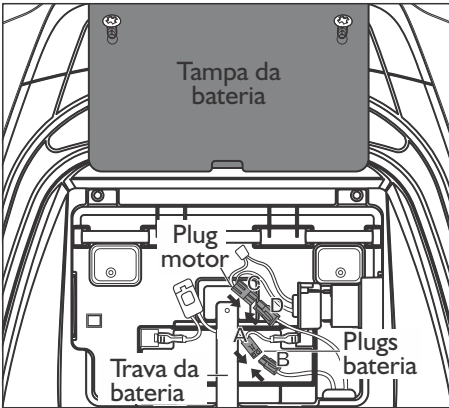

1.1 - Conecte os plug da bateria e do motor, conforme ilustração ao lado

1.2 - Encaixe a trava da bateria e fixe com o parafuso auto atarraxante utilizando uma chave Phillips (não inclusa);

1.3 - Posicione a tampa da bateria e fixe com os parafusos auto atarraxante utilizando uma chave Phillips (não inclusa);

Não inverter os terminais da bateria. Os plugs A,B,C e D nunca devem ser inseridos em tomadas elétricas.

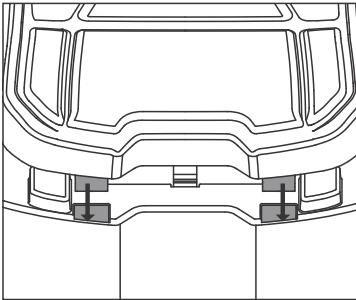

1.4 - Encaixe as travas frontais do assento nos furos no corpo do produto;

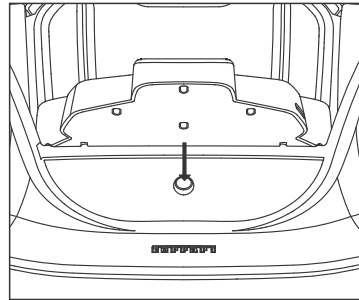

1.5 - Pressione o botão localizado na parte traseira do produto e encaixe a trava traseira do assento.

2 - ASA TRASEIRA

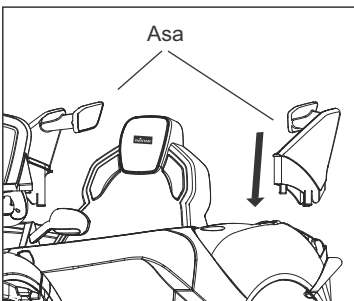

2.1 - Insira a asa traseira no alojamento lado direito e esquerdo do corpo e pressione para encaixar.

3 - PARA-BRISA

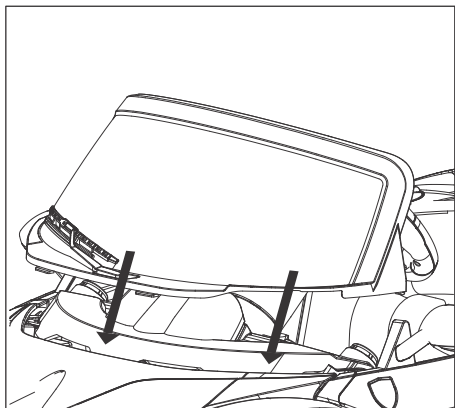

3.1 - Posicione o para-brisa na região superior frontal do produto e encaixe-o alinhando as travas do para-brisa nos alojamentos no corpo do produto.

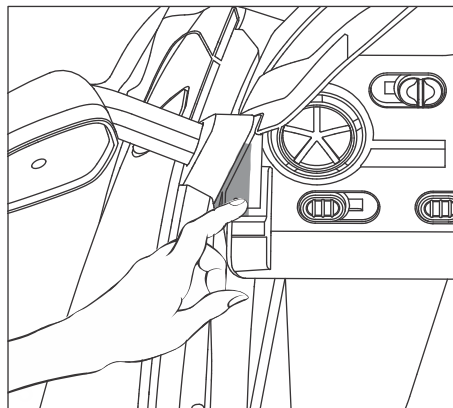

3.2 - Trave o para-brisa na fenda lateral próximo ao espelho do carro.

4 - VOLANTE

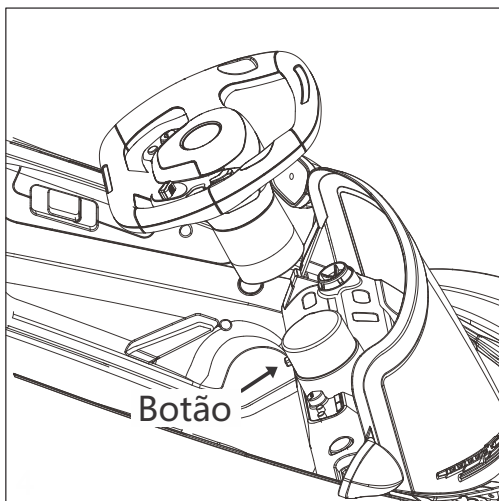

4.1 - Encaixe o volante no suporte, pressione o botão no suporte (conforme ilustração) e encaixe o volante até travar.

5 - RODAS DIANTEIRA E TRASEIRA

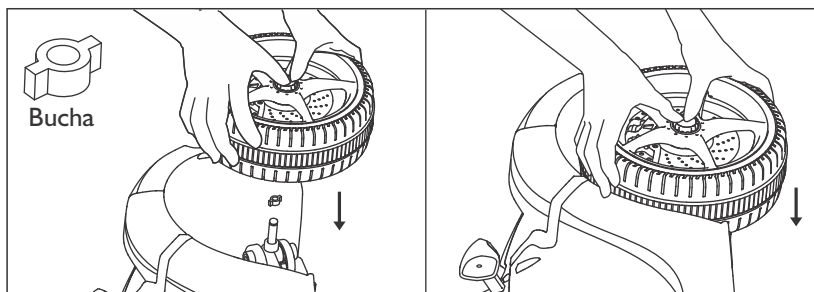

- 5.1 - Lubrifique o eixo com o lubrificante fornecido que acompanha o produto;
- 5.2 - Fixe a bucha na roda;
- 5.3 - Pressione o botão central da roda e insira no eixo, solte o botão para travar a roda no eixo. **Certifique-se que a roda esteja devidamente fixada.**
- 5.4 - Repita essas operações para fixar as demais rodas;
- 5.5 - Para remover a roda, basta pressionar o botão central da roda e puxar.

6 - FECHADURA DA PORTA

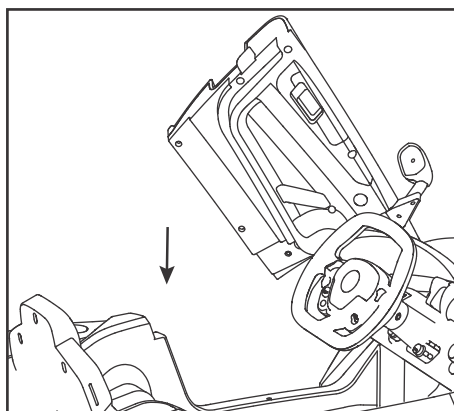
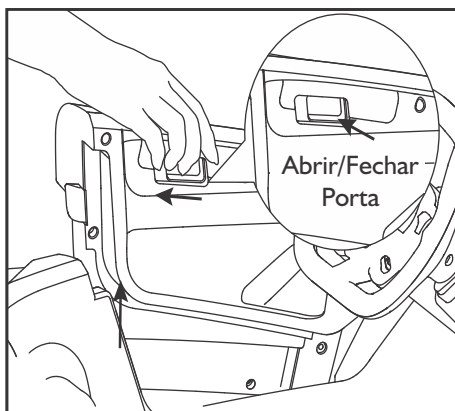

- 6.1 - Para abrir a porta, desloque a fechadura para o lado e puxe a porta para cima;
- 6.2 - Para fechar a porta, basta empurrar para baixo.

.....MÓDULO ELETRÔNICO.....

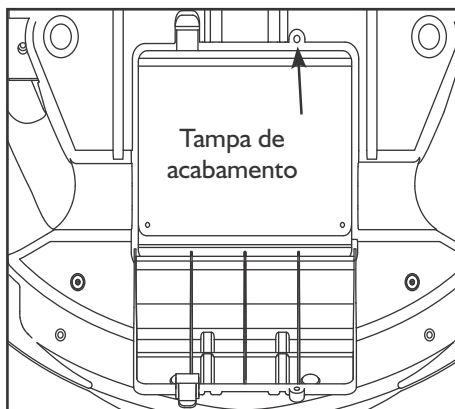

O módulo eletrônico fica armazenado em um compartimento na parte inferior dianteira do produto. Para a manutenção, remova o parafuso da tampa de acabamento utilizando uma chave Phillips, em seguida, remova a tampa de proteção. Para a montagem, faça a operação inversa.

.....RELÉ DE PROTEÇÃO.....

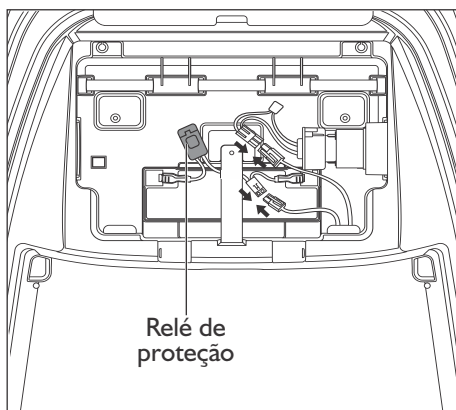

1. O relé de proteção é instalado sob o assento.
2. O relé de proteção disparará automaticamente e cortará toda a energia do produto caso o motor, sistema elétrico ou bateria estejam muito sobrecarregados. O relé de proteção irá resetar e a energia será restaurada após 30 segundos. Se o relé de proteção disparar repetidamente durante o uso normal, o produto pode precisar de reparos. Entre em contato com o SAC.

USO AVANÇADO - Condução em alta velocidade

Verifique se a criança sabe como conduzir, como iniciar e parar o produto e conhece as regras para uma condução segura. O produto pode ser conduzido a um máximo de 4 km/h.

..... FUNCIONAMENTO

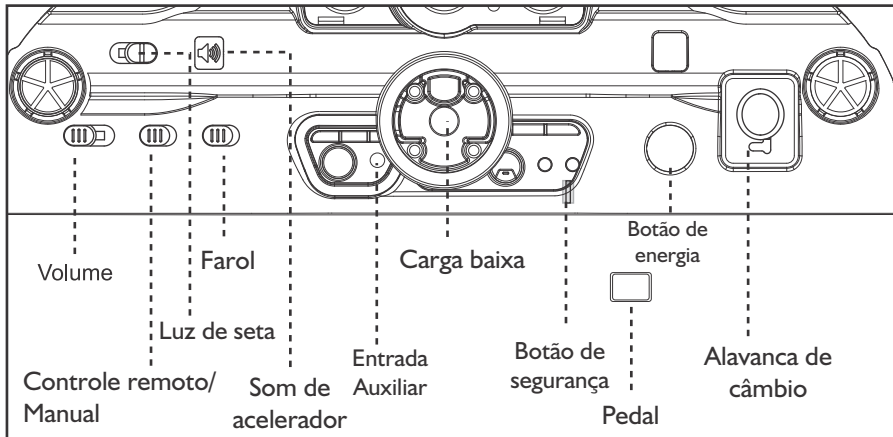

1 - Volume: Volume pode ser controlado

2 - Controle remoto/Manual: Altera o modo de condução.

Controle remoto: O produto é controlado pelo controle remoto.

Manual: O produto é controlado pela criança;

3 - Luz de seta: Controla a direção da seta (direita/esquerda);

4 - Farol: Liga/desliga os faróis dianteiro;

5 - Som de acelerador: Reproduz som de acelerador;

6 - Entrada auxiliar: Entrada para cabo auxiliar (fornecido);

7 - Carga baixa: Após ser consumido 80% da carga da bateria, o led indicador de carga baixa irá se acender, indicando a necessidade de carregar o produto. Caso não seja carregado o produto poderá desligar completamente;

8 - Botão segurança: Ao ativar o botão de segurança, o produto irá permanecer ligado, mesmo que o botão de energia seja desativado. O botão deve ser utilizado para evitar que a criança desligue o produto quando conduzido pelo controle remoto. Botão de segurança fica posicionado em baixo do painel;

9 - Pedal: Para mover o carro, pressione o pedal para baixo, para parar ou desacelerar, remova o pé do pedal;

10 - Botão de energia: Ao pressionar o botão de energia, as luzes irão se acender. Ao pressionar o botão novamente, o produto irá desligar e as luzes se apagarão (caso não desligar, verifique se o botão de segurança está ativado);

11 - Alavanca de câmbio: Altera a direção em que o produto se move para frente ou para trás;

- Para mover o produto para frente, posicione a alavanca na posição D1 (baixa velocidade) ou D2 (alta velocidade);

- Para mover o produto para trás, posicione a alavanca na posição R (Ré);

- Ao deixar a alavanca na posição STOP, o produto não irá se mover;

O veículo é projetado para operar em baixa velocidade somente no sentido inverso (RÉ);

NOTA

Sempre pare o carro para trocar a velocidade ou a direção (Frente/Ré) para evitar que o mecanismo seja danificado.

ATENÇÃO

- NÃO PERMITA QUE A CRIANÇA UTILIZE O PRODUTO SEM QUE A PORTA ESTEJA DEVIDAMENTE FECHADA.
- NÃO PERMITA QUE A CRIANÇA UTILIZE O PRODUTO SEM O CINTO DE SEGURANÇA.

START / STOP

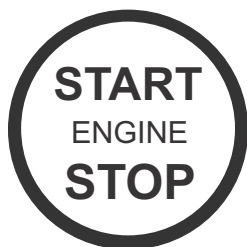

I - Para ligar ou desligar o carro pressione o botão (START).

Atente-se na seguinte etapa do manual para utilização correta do produto via controle manual ou remoto , pois a forma de operação deve ser acionada pelo painel.

CONTROLE MANUAL / REMOTO

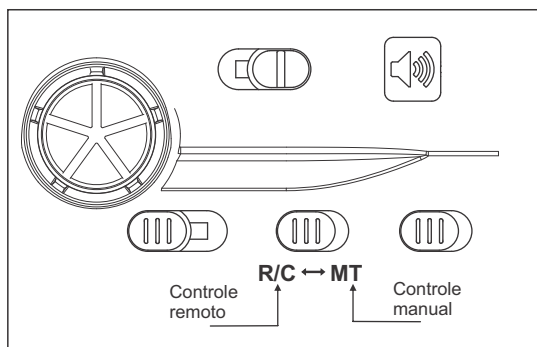

I - Para acionar a função manual ou controle remoto, acione no painel frontal umas das funções para a direção do carro.

R/C: Controle remoto

MT: Controle manual

ALAVANCA DE CÂMBIO

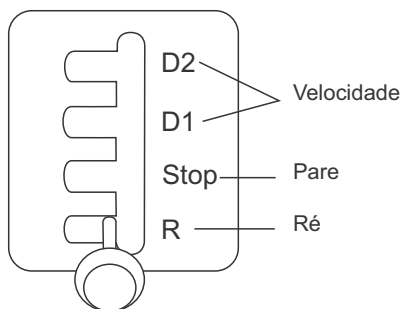

A alavanca de câmbio altera a velocidade do carro, e a direção (frente/trás).

D1: Baixa velocidade

D2: Alta velocidade

ATENÇÃO: SEMPRE PARE O CARRO PARA MODIFICAR A VELOCIDADE OU A DIREÇÃO.

VOLANTE

- 1 - Empurre a tampa das pilhas para cima para remover;
- 2 - Insira as pilhas AA (2X1.5), com a polaridade correta. Pilhas não inclusas;
- 3 - Em seguida, recoloque a tampa das pilhas.

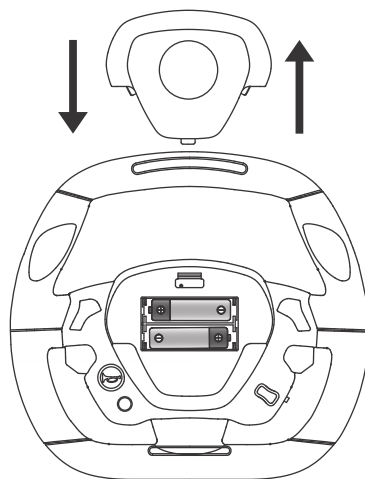
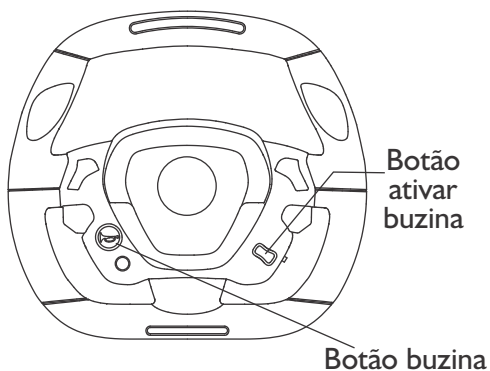

- 4 - Gire o botão ativar buzina para a posição ON;
- 5 - Pressione o botão buzina para emitir som de buzina;
- 6 - Para desativar, gire o botão ativar buzina para a posição OFF.

CONTROLE REMOTO



ATENÇÃO

O CONTROLE REMOTO DEVE SER OPERADO POR UM ADULTO

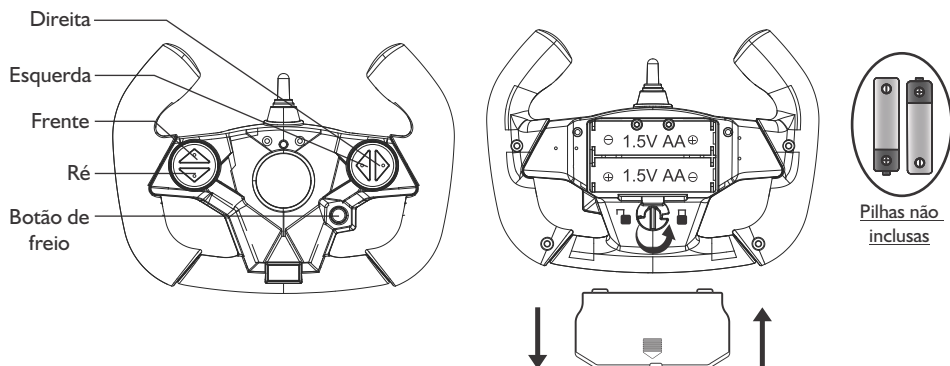

INSERÇÃO E TROCA DE PILHAS

1 - Gire a trava e remova a tampa do compartimento atrás do controle e insira duas pilhas AA em seguida, insira novamente a tampa (OBS: Pilhas AA não inclusas).

OPERAÇÃO

2 - Botão de freio: Pressione o botão para parar o produto, remova o dedo do botão para liberar o freio;

NOTA:

- O produto é projetado para operar em baixa velocidade apenas no movimento para trás (Ré);

O pedal não funciona enquanto você opera o controle remoto.

ATENÇÃO

BATERIAS NÃO RECARREGÁVEIS

- AS PILHAS NÃO DEVEM SER RECARREGADAS;
- DIFERENTES TIPOS DE PILHAS E BATERIAS NOVAS E USADAS NÃO DEVEM SER MISTURADAS;
- SÓ DEVEM SER USADAS PILHAS E BATERIAS DO TIPO RECOMENDADO OU SIMILAR;
- AS PILHAS E BATERIAS DEVEM SER COLOCADAS RESPEITANDO A POLARIDADE;
- AS PILHAS E BATERIAS DESCARREGADAS DEVEM SER RETIRADAS DO BRINQUEDO;
- OS TERMINAIS DE UMA PILHA OU BATERIA NÃO DEVEM SER COLOCADOS EM CURTO-CIRCUITO.

..... OPERAÇÃO DE RECARGA

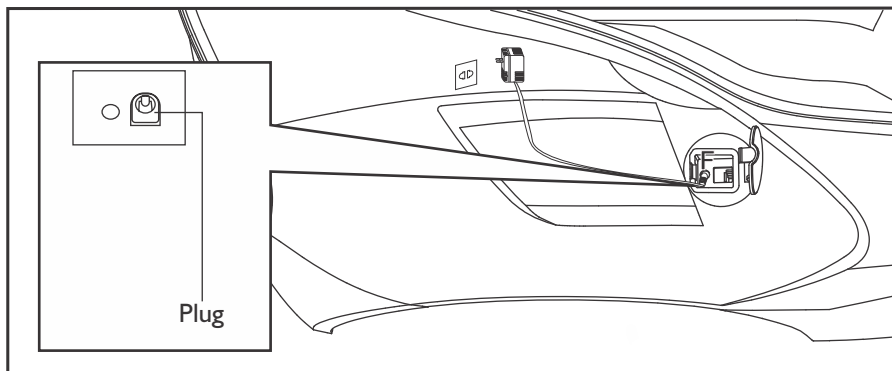

- 1 - Abra a tampa e conecte o plug do carregador na entrada do plug no produto (próximo ao assento).
- 2 - Conecte o carregador em uma tomada. A bateria será carregada. Tempo máximo de recarga deve ser de 8 à 10 horas. Nunca ultrapasse o tempo máximo de 24 horas.
- 3- O plug F nunca deve ser inserido em tomadas elétrica.

Siga estes passos para substituir a bateria:

Após algum tempo, a bateria perderá a capacidade de manter-se carregada. Dependendo da frequência de utilização e outras condições variáveis, a bateria deve funcionar de um a três anos. Siga estes passos para substituir a bateria:

1. Remova o assento do produto;
2. Remova os conectores da bateria;
3. Remova a abraçadeira da bateria;
4. Cuidadosamente levante a bateria. Dependendo da condição da bateria (vazamentos) deve-se usar luvas protetoras antes de sua remoção. Não levante a bateria pelos fios ou conectores;
5. Substitua a bateria e reconecte os conectores (Não inverter os terminais da bateria);
6. Recoloque a abraçadeira da bateria;
7. Recoloque o assento;

Em caso de dúvida, entre em contato com o S.A.C.

ATENÇÃO

BATERIAS RECARREGÁVEIS

- AS BATERIAS DEVEM SER RETIRADAS DO BRINQUEDO ANTES DE SEREM RECARREGADAS (SE PUDEREM SER RETIRADAS);
- SÓ DEVEM SER USADAS PILHAS E BATERIAS DO TIPO RECOMENDADO OU SIMILAR;
- AS PILHAS E BATERIAS DEVEM SER COLOCADAS RESPEITANDO A POLARIDADE;
- AS BATERIAS SOMENTE DEVEM SER RECARREGADAS SOB SUPERVISÃO DE UM ADULTO;
- OS TERMINAIS DE UMA PILHA OU BATERIA NÃO DEVEM SER COLOCADOS EM CURTO-CIRCUITO.

- Não conectar mais do que o número recomendado de fontes de alimentação;
- O carregador de bateria deve ser inspecionado regularmente, para que possam ser verificados eventuais danos do cabo, contato do plug, isolamento ou outros componentes. Caso um dos componentes mencionados apresentem danos, não utilizar o carregador até que a peça tenha sido reparada ou substituída;
- Nunca curto-circuitar os terminais de alimentação. Existe o risco de ferimentos graves;
- A bateria e o carregador não são brinquedos. Nunca deixar as crianças mexerem nestes componentes;
- A bateria deve ser sempre recarregada por um adulto;
- Se o produto perder notoriamente velocidade, deve recarregar a bateria. Deve ter o cuidado de não deixar a bateria descarregar completamente, pois isto pode danificar a mesma;
- Para evitar problemas, nunca deixar a bateria descarregar completamente. Mantenha sempre carregada para prolongar a sua vida útil;
- Se a bateria não for utilizada durante um grande período de tempo, esta deve ser completamente carregada e guardada num espaço arejado. Carregar a bateria completamente de mês em mês, para mantê-la em boas condições;
- Durante o processo de carga, tanto a bateria como o carregador aquecem. Este aquecimento é normal. Quando houver um forte aquecimento, interromper o processo de carga e informar a assistência técnica.
- Carregar a bateria em um ambiente arejado. A carga pode provocar gases explosivos. Durante a carga, não aproximar de fontes de calor ou luz;
- Nunca abrir a bateria. O líquido da bateria é composto por um ácido corrosivo e perigoso para a saúde;
- Só utilize a bateria e o carregador no produto, nunca os substitua nem utilize em demais produtos;
- Nunca utilize a bateria ou carregador em outros produtos;
- Nunca modifique o circuito elétrico, poderá haver choques, fogo, explosão ou dano permanente do circuito;
- Não deixe que outros líquidos entrem em contato com a bateria;
- Após mexer na bateria, lave as mãos, pois a bateria contém chumbo;
- Não carregue a bateria virada para baixo;
- Mantenha a bateria sempre com a tampa fixa.

NOTA IMPORTANTE: BATERIA RESPONSABILIDADE AMBIENTAL



Recarga da Bateria:

Efetue a recarga em local ventilado, evitando sempre locais fechados.

Precauções e Cuidados:

A recarga deve ser efetuada sempre por adulto. Não perfure a bateria; o eletrolito ácido não deve entrar em contato com olhos, pele ou roupas.

Medidas de Emergência:

No caso de contato com olhos ou pele, lavar com água em abundância procurando auxílio médico. No caso de inalação, beba grande quantidade de água ou leite, buscando imediatamente atendimento de emergência.

Destinação da Bateria para reciclagem é obrigatória:

Devolva a bateria usada ao revendedor no ato da troca, a devolução a um ponto de venda é obrigatória. Não descarte no lixo, certifique-se de que o ponto de venda está autorizado a receber sua bateria. Todas as informações necessárias podem ser obtidas de forma direta junto ao fabricante através do telefone: (11) 4674-7244 (SAC)
Fax: (11) 4674-7250 ou carta à Brinquedos Bandeirante S/A - Estrada do Bandeirante, 1401- Vila Yolanda - Ferraz de Vasconcelos - SP - CEP 08536-440 - Caixa Postal 00.094.9